

Importante en la sustitucion de ferodos

Muchos de nosotros sufrimos de molestos chirridos al pisar el pedal de freno. El principal motivo puede ser que no se haya aplicado pasta de cobre en el cambio de ferodos.

Es algo que esta reflejado por la BMW, y si se cambian los ferodos en el conce, deberian de habertela aplicado (deberian :shiii😊).

Os pongo una pequeña explicacion de donde hay que aplicarla:

Another Desktop .:. www.oksoft.es

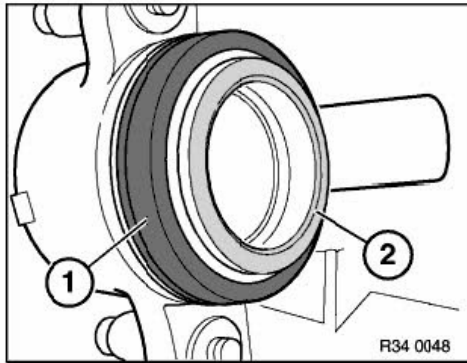

Verificar si está dañada la guarnición protectora contra el polvo (1) y sustituirla en caso necesario.

Limpiar la superficie de apoyo (2) del pistón del freno y aplicarle una capa ligera de pasta contra chirridos.

Pasta contra chirridos, véase Agentes de servicio del Servicio Posventa BMW.

¡Atención!

La guarnición protectora contra el polvo no debe entrar en contacto con la pasta contra chirridos, ya que podría hincharse el manguito guardapolvo.

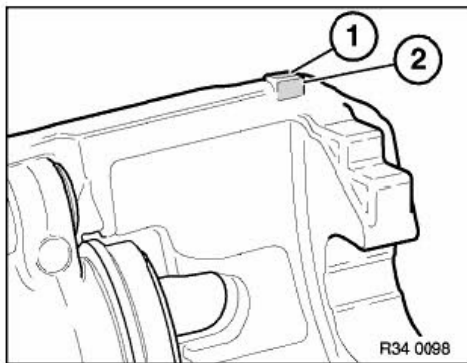

Limpiar las superficies de apoyo (1...2) de las cabezas de martillo de la pastilla de freno/caja de las mordazas de freno y aplicarles una capa de pasta contra chirridos.

Pasta contra chirridos, véase Agentes de servicio del Servicio Posventa BMW.

Another Desktop .:. www.oksoft.es

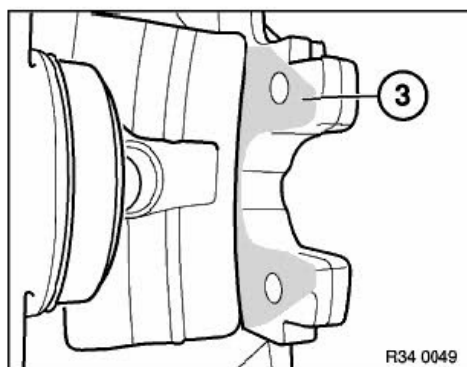

Limpiar la superficie de apoyo (3) de la mordaza de freno y aplicarle una capa ligera de pasta contra chirridos.

Pasta contra chirridos, véase Agentes de servicio del Servicio Posventa BMW.

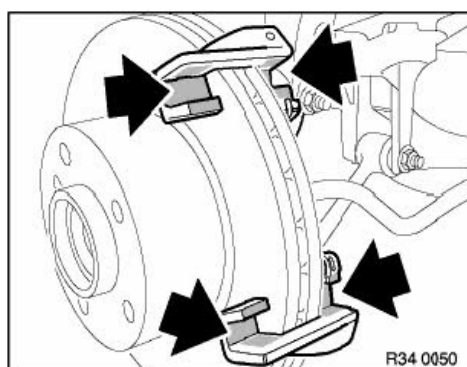

Limpiar el soporte de la mordaza de freno en las guías de cabeza de martillo y aplicarle una capa ligera de pasta contra chirridos.

Pasta contra chirridos, véase Agentes de servicio del Servicio Posventa BMW.

Explicar tambien que donde dice "pasta antichirridos", se refiere a "pasta de cobre", y se puede adquirir en diversas tiendas de repuestos de automocion y en casi todas las tiendas de maquinaria de jardineria.

Una imagen de la que usamos nosotros: